

# STABGELÄNDER

SEITLICHE MONTAGE



MONTAGEANLEITUNG  
M-06



Lesen Sie diese Anleitung vor dem Beginn der Montage sorgfältig durch, um Aufbaufehler zu vermeiden.

Bitte überprüfen Sie die Lieferung vor Beginn der Montage auf Vollständigkeit und einwandfreien Zustand. Bei Schäden, die während der Montage auftreten, können wir Ihnen keinen Garantieanspruch zugestehen.

## LIEFERUMFANG



Geländerpfosten

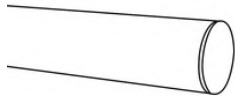

Edelstahlrohr Ø 42,4 mm



Edelstahlrohr gelocht

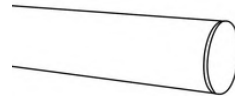

Edelstahlrohr Ø 12 mm

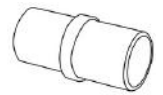

Rohrverbinder für Ø 42,4 mm  
(bei mehreren Rohren)

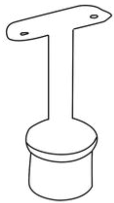

Rohrstützen



Rohrendkappen

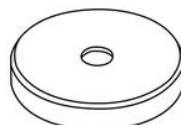

Abdeckrosetten



Adapterstück

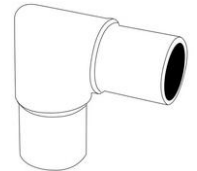

Rohrverbinder für Ø 42,4 mm  
(bei Geländern mit Ecken)



Klebstoff



Federringe

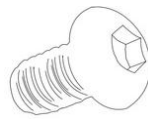

Linsenkopfschrauben

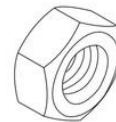

Sechskantmuttern

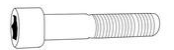

ISK-Schraube M8x75 mm



ISK-Schraube M8x25 mm

## BENÖTIGTE WERKZEUGE (NICHT IM LIEFERUMFANG ENTHALTEN)

Da wir keine Kenntnisse darüber haben, wie Ihre Baustelle genau aussieht bzw. wie Sie werkzeugtechnisch ausgerüstet sind, können wir Ihnen nur eine pauschale Liste der Werkzeuge / Hilfsmittel aufzeigen, welche Sie für die Montage Ihres neuen Geländers benötigen.



Filzmarker



Schonhammer



Richtsnur

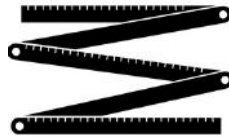

Maßband / Zollstock



Bodenbefestigungsmaterial



Innensechskantschlüssel



Säge oder Flex



Bohrmaschine mit:  
Bohrer 4,2 mm  
Gewindeschneider M5

### optional:

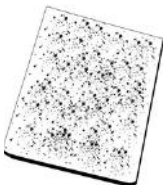

Schleifmies



Bohr- und Schneidöl

## SICHERHEITSHINWEISE

Beim Zuschneiden des Edelstahls sollte stets eine Schutzbrille getragen werden!



Auch beim Bohren von Edelstahl sollten Sie eine Schutzbrille tragen. Um eine Verletzungsgefahr zu vermeiden, sollte jedoch auf Schutzhandschuhe verzichtet werden.



## SÄGEN (BEI DER COMFORT-VARIANTE NICHT NOTWENDIG)

Ggf. muss das Langmaterial vor Ort von Ihnen auf das passende Maß zugeschnitten werden. Falls Sie die passende Säge nicht besitzen, empfehlen wir, das Rohr oder die Profile mit einem Handwinkelschleifer zu trennen. Bei HUERO finden Sie dafür passende Trennscheiben sowie für die Nachbearbeitung entsprechende Schleifpads im Sortiment.

Durch Funkenflug kann durch Fremdpartikel, welche möglicherweise auf den Edelstahl gelangen, oberflächlicher Rost entstehen. Wir bitten Sie daher, das Material bei der Bearbeitung sorgfältig zu trennen.

## BOHREN

Die Geländerpfosten müssen an der Betonplatte oder Konstruktion sicher befestigt werden. Schauen Sie bitte in den Positionsplan (siehe Anhang), welche Befestigungsmittel durch unsere prüffähige Statik vorgegeben werden. Bei Geländerpfosten müssen die Handlaufrohre mit den Handlaufträgern am Geländerpfosten befestigt werden. Die Handlaufrohre werden an der Rohrsütze angeschraubt und die Rohrstütze in die obere Geländerpfosten-Öffnung geklebt. Wir empfehlen für unser System Gewinde M5 in das Handlaufrohr einzubringen. Dazu haben wir passende Kernlochbohrer 4,2 mm und Gewindeschneider im Sortiment. Um die Standzeit der Bohrer zu verbessern, halten wir entsprechendes Bohr- und Schneidöl bereit, mit welchem die Bohrer und Gewindeschneider benetzt werden sollten.

## SCHRAUBEN

Unsere Geländer werden gesteckt, geschraubt und geklebt. Schweißarbeiten fallen nicht an! Die Geländerpfosten sind vorgebohrt. Für den Zusammenbau der vorkonfigurierten Sets haben wir Ihnen alle erforderlichen Schrauben beige packt. Wir empfehlen nur Werkzeuge zu verwenden, die zuvor gründlich von Restpartikeln anderer Werkstoffe befreit wurden, da diese sich in den Schraubköpfen absetzen und später zu Oberflächenkorrosion führen können. Weiterhin müssen alle Bohrlöcher von Bohrmehl befreit werden.

## KLEBEN

Als Fügetechnik werden Geländer immer mehr geklebt als geschweißt. Diese Technik nutzen auch wir für unser System. Daher bieten wir Ihnen zuverlässige Klebstoffe für die Verbindung von Rohren. Die Klebestelle muss zuvor gründlich vorbereitet werden. So müssen die Stellen frei von Öl und Fett sein.



## Achtung

Verwenden Sie bitte nur geeignetes Bodenbefestigungsmaterial. Lassen Sie sich hierzu bitte vom Fachpersonal und / oder einem Statiker beraten.

## 1. REINIGUNG DES MONTAGEORTES

Stellen Sie bitte zunächst sicher, dass die Fläche, auf der Sie ihr neues Geländer montieren möchten, sauber ist. Es dürfen keinerlei Verunreinigungen vorhanden sein. Ebenso sollte die Fläche möglichst eben sein.

## 2. AUFTEILUNG DER GELÄNDERPFOSTEN

Bitte beachten Sie, dass die Geländerpfosten zunächst einmal nur platziert werden. Eine Verankerung erfolgt erst zu einem späteren Zeitpunkt.

**Die Pfosten dürfen in der Draufsicht einen maximalen Abstand von 1m zueinander aufweisen (Mitte Pfosten bis Mitte Pfosten).**

### bei der "Comfort-Variante":

Schauen Sie bitte in den Grundriss Ihres konfigurierten Geländers. Diesem ist zu entnehmen, wo die Geländerpfosten zu platzieren sind.

### bei der "Basic-Variante" bzw. den Geländer-Bausätzen:

Teilen Sie die Geländerpfosten unter der Beachtung der folgenden Vorschriften symmetrisch auf. Wenn Sie ein Geländer mit einer oder mehreren Ecken bestellt haben, so sollten Sie mit der Aufteilung der Pfosten in der Ecke beginnen!

- Der Anfangs- und Endpfosten wird jeweils mit einem Abstand von 117 mm (Mitte Pfosten zur Wand) angebracht (Abbildung 1).
- Wenn Sie ein Geländer mit einer oder mehreren Ecken bestellt haben, so sollte der erste Pfosten, bei einer **Außenecke**, aus der Ecke heraus bei 170 mm (Mitte Pfosten) gesetzt werden. (Abbildung 2)
- Handelt es sich um eine **Innenecke**, so wird der erste Pfosten bei 312 mm (Mitte Pfosten bis Ecke der Betonkante) gesetzt (Abbildung 3).

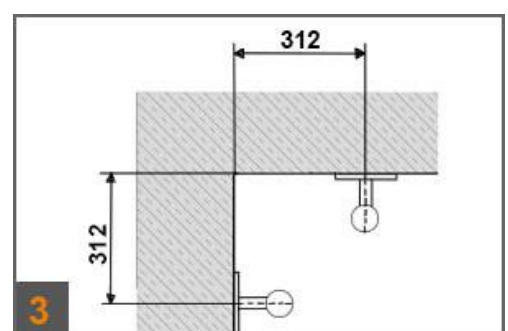
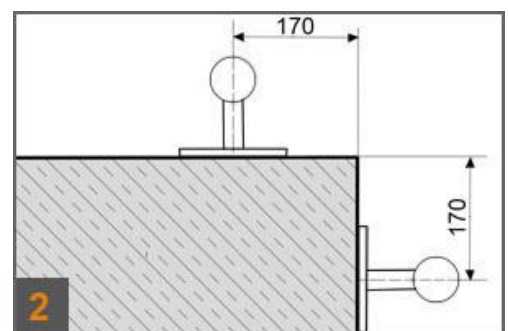
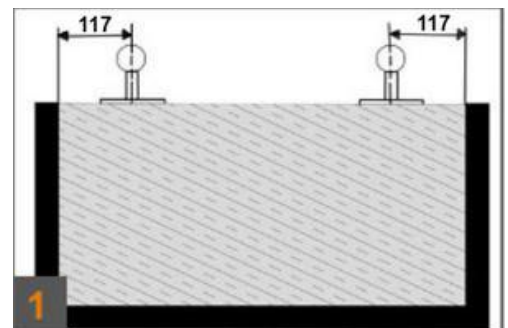

### 3. GELÄNDERPFOSTEN VORMONTIEREN

#### 3.1 Rohrstützen anbringen

Stecken Sie die Rohrstützen in die obere Öffnung der Geländerpfosten ein - bitte noch nicht einkleben!

#### 3.2 Rohrendkappen einschlagen

Schlagen oder pressen Sie die Rohrendkappen (20-2200-422-41) mit einem Kunststoff- oder Gummihammer in das untere Ende der Geländerpfosten ein. Sitzen die Kappen zu locker, verwenden Sie den Kleber (E4054).

#### 3.3 Verschraubung überprüfen

Wir bitten Sie die Verschraubung der Wandankerplatten vor deren Montage auf Festigkeit zu überprüfen. Durch leichtes Lösen der Schrauben ist es möglich, sowohl die Höhe als auch den Winkel der Platten leicht zu justieren.

#### 3.4 Rohrverbinder Adapterstücke montieren

An den Anfangs- und Endpfosten (H1420) müssen anschließend jeweils zwei Rohrverbinder Adapterstücke (20-3120-422-41) mit den Schrauben (DIN912M8X25A2) montiert werden (Abbildung 4).

An den Mittelpfosten (H1510) werden jeweils 4 Adapterstücke mit den Schrauben (DIN912M8X75A2), den Sechskantmuttern (DIN934M8A2) und den Federringen (DIN7980M8A2) angebracht. Hierbei ist darauf zu achten, dass die Adapter leicht beweglich bleiben (Abbildung 5).

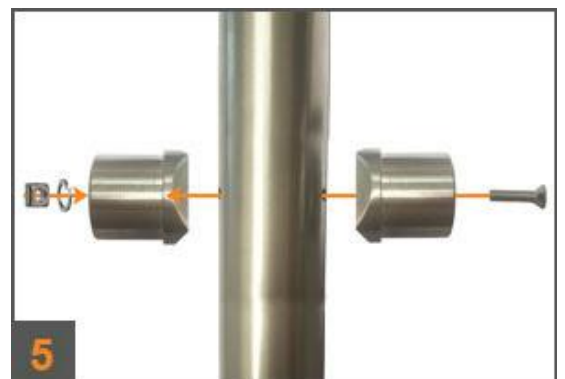

### 4. DAS ERSTE FELD MONTIEREN

Ein Stabgeländer wird Element für Element bzw. Feld für Feld montiert.

Befestigen Sie also zunächst den ersten Pfosten am Tragwerk. Ziehen Sie die Schrauben jedoch noch nicht fest an. Welches Befestigungsmittel Sie am Besten verwenden, entnehmen Sie bitte dem Positionsplan im Anhang.

Je nach Geländerlänge ist eine Kürzung der Ober- und Untergurte erforderlich (**nicht bei der Comfort-Variante**). Bringen Sie also zunächst einmal den ersten Untergurt (ERRL424X20K240-SG) an den Rohrverbinder des ersten Pfostens an (Abbildung 6) und überprüfen Sie die Passform zum zweiten Geländerpfosten. Ist das richtige Maß des Untergurtes erreicht, kleben Sie diesen bitte mit dem Kleber an den Adapter an.

Sehen Sie sich an, wie man ein Edelstahlrohr wie z.B. einen Untergurt richtig kürzt

<https://www.youtube.com/watch?v=Ltwvrgs8gXY&t=1s>



Stecken Sie anschließend die ersten 6 Füllstäbe (40-1500-120-21) senkrecht in die Bohrung des Untergurtes. Danach kann der Obergurt (ERRL424X20K240-SG) entsprechend aufgesetzt werden. Der zweite Pfosten wird anschließend an die Ober und Untergurte angebracht. Das Feld kann ggf. mit einem Spannungsgurt gesichert werden, um den weiteren Aufbau zu erleichtern.

Haben Sie über den Konfigurator ein Geländer in der "Comfort-Variante" bestellt, ist der Handlauf für Sie bereits vorgebohrt sowie gesägt. Testen Sie vor der letztendlichen Montage der Geländerpfosten also, ob die Bohrungen des Handlaufs mit der Position der Pfosten übereinstimmen.

Nun können Sie Schritt für Schritt alle weiteren Felder nach diesem Prinzip einbauen.

## 5. HANDLAUF VORBEREITEN

Legen Sie das Handlaufrohr anschließend auf die Handlaufräger auf. Planen Sie bei mehreren Handlaufrohren die geraden sowie die möglichen Eckverbinder entsprechend mit ein. **Haben Sie über den Konfigurator die "Comfort-Variante" bestellt, so können Sie den Rest dieses Montageschrittes überspringen.**

Kürzen und entgraten Sie die Rohre und legen Sie diese anschließend zusammen mit den Verbindern auf die Rohrstützen auf. Zeichnen Sie die Bohrlöcher mit einem Filzmarker an und kennzeichnen Sie die Rohrreihenfolge. Bohren Sie die Löcher und schneiden Sie die M5 Gewinde.

Sehen Sie sich an, wie man ein Handlaufrohr richtig kürzt und montiert.

<https://www.youtube.com/watch?v=Ltwvrgs8gXY&t=1s>

<https://www.youtube.com/watch?v=CqF21GZtivc&t=28s>



## 6. HANDLAUF MONTIEREN

Verkleben Sie die Rohre in der passenden Reihenfolge mit den Verbindern. Kleben Sie anschließend die Rohrstützen in die Geländerpfosten. Montieren Sie diese anschließend mit Hilfe der Linsenkopfschrauben an den Rohrstützen. Schlagen oder pressen Sie anschließend die Rohrendkappen mit einem Gummi- oder Schonhammer in die Handlaufrohre ein.

Ihr neues Geländer ist montiert? Damit Sie lange Freude an dessen makellosen Optik haben, gilt es dies entsprechend zu reinigen und pflegen. Nachfolgend finden Sie daher Tipps und Tricks.

## REGELMÄSSIGE REINIGUNG

Fingerspuren und leichte Verschmutzungen lassen sich ganz einfach nach Bedarf mit warmen Wasser und einem weichen Mikrofasertuch entfernen. Achten Sie bitte darauf, keine Tücher zu verwenden, die vorher mit anderen Metallen in Berührung gekommen sind. Ein Tropfen Spülmittel kann die Reinigung verstärken und ist für das Material ungefährlich. Im Handel werden spezielle Reinigungsmittel angeboten, die einen Schutzfilm hinterlassen. Wichtig ist es, keine Mittel einzusetzen, die das Material zerkratzen, wie z.B. Scheuermittel.

Wenn Sie Reinigungsmittel einsetzen möchten, sollte das Material mit kaltem Wasser nachbehandelt werden. Um Kalkspuren zu vermeiden, bietet sich entmineralisiertes Wasser an. Trocknen Sie das Ganze mit einem sauberen Mikrofasertuch.

## NICHT GEEIGNETE REINIGUNGSMITTEL

- Chlorhaltige Reinigungsmittel
- Bleichmittel
- Scheuermittel
- Reinigungsmittel für Silber

Achtung: Die Reinigung sollte immer in Richtung des Schließbildes erfolgen.

## REGELMÄSSIGE PFLEGE

Damit Ihr Geländer aus Edelstahl nach Jahren noch ansprechend aussieht, empfehlen wir Ihnen die Verwendung von Pflegemitteln. Hierzu bietet die HUERO Vertriebs GmbH Ihnen z.B. das Edelstahl Pflegespray, welches 1-2 Mal im Jahr aufgetragen werden sollte. Dies hinterlässt einen leichten Schutzfilm auf dem Material und schützt somit die Oberfläche.



## Bewerten Sie uns auf Google

Wir würden uns sehr über eine ehrliche Bewertung von Ihnen auf Google freuen! Scannen Sie dafür ganz einfach den QR-Code oder gehen Sie auf:  
<https://supple.live/PpekGd7nrAgVtXsV7>





# Übersicht, M 1:10

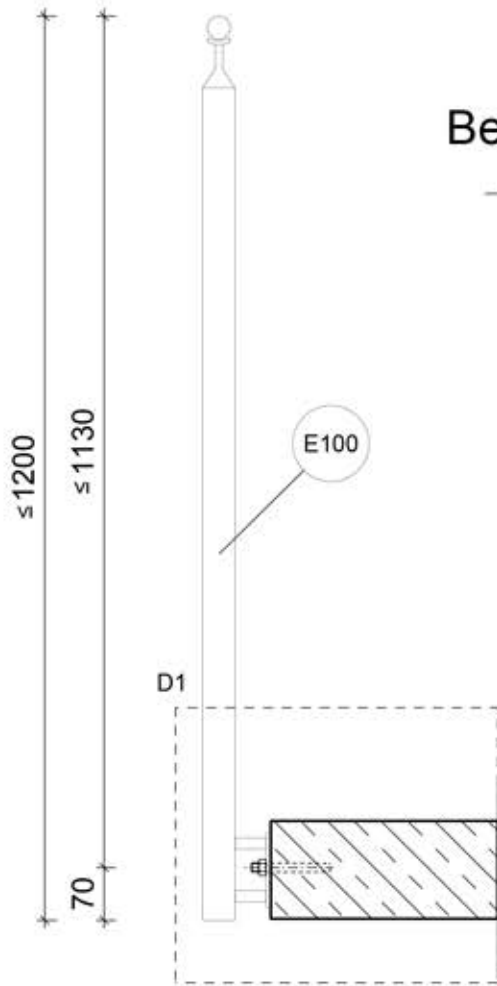

## Befestigung seitlich an Stahlbeton, Variante 2, M 1:5

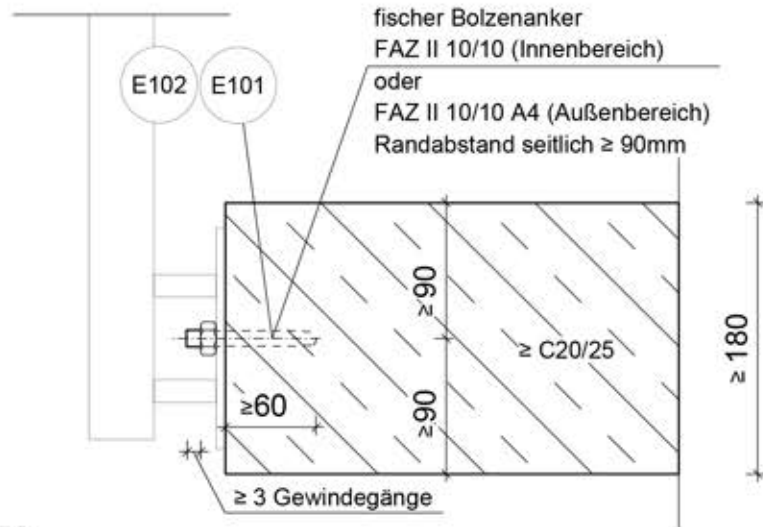

## Befestigung seitlich an Stahlbeton, Variante 1, M 1:5

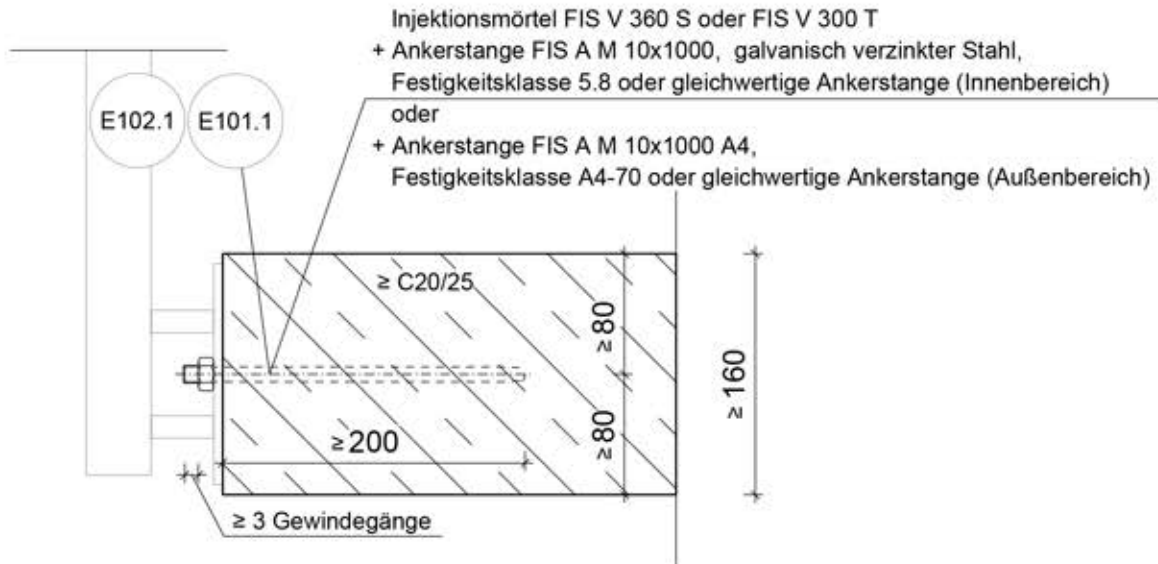

Position	Positionsbeschreibung
E100	Geländerpfosten seitlich, ROHR 42.4-2 Edelstahl Werkstoff 1.4301
E101	NW Befestigungsmittel - Stahlbeton, Dübel, seitlich, Innenbereich
E101.1	NW Befestigungsmittel - Stahlbeton, Dübel, seitlich, Innenbereich - Alternative
E102	NW Befestigungsmittel - Stahlbeton, Dübel, seitlich, Außenbereich
E102.1	NW Befestigungsmittel - Stahlbeton, Dübel, seitlich, Außenbereich - Alternative
E103	NW Befestigungsmittel - Schraubverbindung, seitlich, Innenbereich
E104	NW Befestigungsmittel - Schraubverbindung, seitlich, Außenbereich

# Befestigung seitlich an Stahlprofil, M 1:5

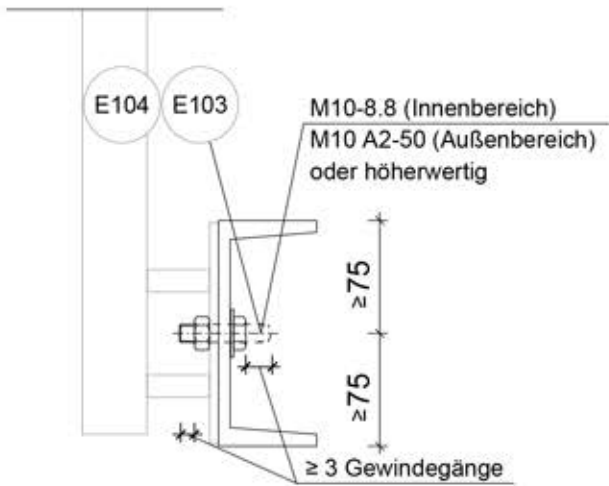

# Befestigung seitlich an Holz, M 1:5

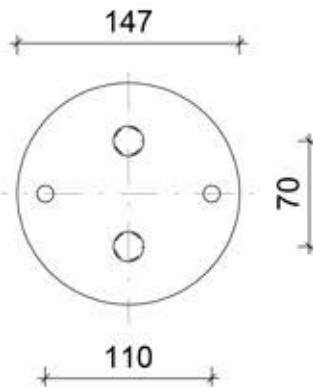
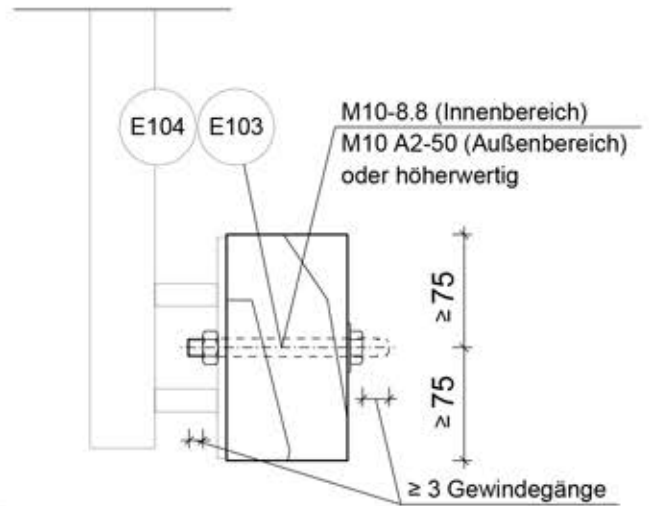

Auftraggeber:



**HUERO Vertriebs GmbH**

Röhrstraße 15, D-59759 Amsberg

Tel: +49 2932 8901680

e-Mail: info@huero.de

Bearbeiter:

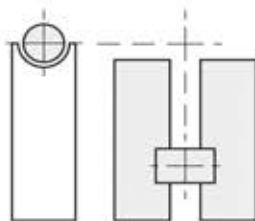

Index	Datum	Name	Art der Änderung
a			
b			
c			

BAUHERR:

BAUVORHABEN: Geländerbefestigung

BAUTEIL: Positionsplan Edelstahlprofil mit seitlicher Befestigung

Maßstab: 1 : 10 / 5

Proj. Nr.: 035-16

Auftrags-Nr.:

gezeichnet: Datum: 06.04.2018

Zeichnungs  
Nr.:

Sachbearbeiter:

Größe:

**P-01a**